



FEDERATION  
INTERNATIONALE  
DE L'AUTOMOBILE  
WWW.FIA.COM

## 2025 PŘÍLOHA J / APPENDIX J – ARTICLE 256

Zvláštní předpisy pro produkční GT vozy homologované FIA (Skupina R-GT)

Specific Regulations for GT Production Cars homologated by the FIA (Group R-GT)

Upravený článek-Modified Article	Termín aplikace-Date of application	Termín publikování-Date of publication

ART. 1	DEFINICE	DEFINITION
	Sériové produkční GT vozy. Model vozu použitý jako základ pro soutěžní vůz se označuje jako „základní vůz“ (specifikováno na homologačním listu).	Series Production GT Cars. The model used as the basis for the race car is designated "base car" (specified on the homologation form).
ART. 2	PŘIJATÉ VOZY	ELIGIBLE CARS
2.1	<b>Typy přijatých vozů</b>  Aby byl vůz přijat, musí být <b>homologovaný</b> FIA ve skupině R-GT ( <b>homologace platné od 01.01.2020</b> ).	<b>Type of cars eligible</b>  For a vehicle to be eligible, it must be <b>homologated</b> by FIA for R-GT ( <b>homologations valid as from 01.01.2020</b> ).
2.2	<b>Technický průkaz FIA / R-GT</b>  Viz čl. 251-2.1.8 a Sportovní předpisy FIA. Veškeré rozměry, kromě rozměrů kol, budou uvedeny v metrickém systému.	<b>FIA/ R-GT Technical Passport</b>  See Art. 251-2.1.8 and FIA Sporting Regulations. All dimensions must be given according to the metric system, apart from the wheel measurements.
2.3	<b>Značení spojené s technickým průkazem FIA / R-GT</b>  Identifikační nálepky musí být umístěny na šasi / ochranné konstrukci. Musí být uvedeny v technickém průkazu. Tato označení nesmějí být v žádném případě sejmuta nebo učiněna nerozpoznatelnými.	<b>Markings associated with the FIA/ R-GT Technical Passport</b>  Some identification stickers must be affixed to the chassis/safety cage. They must be mentioned in the technical passport. In no case may these markings be removed or rendered unrecognizable.
ART. 3	POVOLENÉ A POVINNÉ ZMĚNY A DOPLŇKY	MODIFICATIONS AND ADJUNCTIONS AUTHORISED OR COMPULSORY
	Jakákoli změna, která není výslovně povolena, je zakázána.  Je povoleno vyměnit svorníky a šrouby pod podmínkou, že bude zachována slitina na bázi železa. Na vozidle mohou být prováděny pouze práce související s jeho běžnou údržbou nebo výměnou dílů poškozených opotřebením nebo nehodou. Hranice povolených změn a montáží jsou uvedeny dále.  Mimo tato povolení může být díl, poškozený opotřebením nebo nehodou, nahrazen pouze originálním dílem identickým s dílem poškozeným. Vozy musí být vždy sériové výroby a musí být identifikovatelné podle údajů upřesněných v článcích jejich homologačního listu R-GT.	All modifications that are not expressly authorised by the present regulations are forbidden. The screws and bolts may be changed, provided that the replacements are made from iron-based alloy. The only work that may be carried out on the car is that necessary for its normal servicing, or for the replacements of parts worn through use or accident. The limits of the modifications and fittings authorised are specified hereinafter. Apart from these, any part worn through use or accident can only be replaced by an original part identical to the damaged one. The cars must be strictly series production and identifiable from the information specified in the articles on the R-GT homologation form.
	<b>Šrouby a matice:</b> Na celém voze může být jakákoliv matice, šroub, vrut či upevnění pomocí nýtů nahrazena libovolnou maticí, šroubem nebo vrutem a opatřena jakýmkoliv druhem zajištění (podložka, pojistná matice atd.).	<b>Nuts and bolts:</b> Throughout the car, any nut, bolt, or screw, rivet fixing may be replaced by any other nut, bolt or screw and have any kind of locking device (washer, lock nut, etc.).
	<b>Senzory / Aktuátory / Elektrická připojení:</b> Přidání lepidla je povoleno. Přidání distanční podložky nebo těsnění o maximální tloušťce 5 mm je povoleno bez úprav homologovaných dílů.	<b>Sensors / Actuators / Electrical connections:</b> Addition of glue permitted. It is permitted to add a 5mm maximum thickness spacer or seal without any modification of homologated parts.
ART. 4	MINIMÁLNÍ HMOTNOST	MINIMUM WEIGHT
	<b>Minimální hmotnost bez posádky:</b> Minimální hmotnost je uvedena v homologačním listu R-GT. Vůz nesmí v jakýmkoliv okamžik soutěže vážit méně, než je tato minimální hmotnost.	<b>Minimum weight without crew:</b> The minimum weight is specified on the R-GT homologation form. At no time during the competition may a car weigh less than this minimum weight.

Podmínky kontroly:

Jedná se o skutečnou hmotnost prázdného vozidla bez jezdce a spolujezdce a jejich vybavení a maximálně s jedním rezervním kolem. V případě, že jsou ve vozidle převážena 2 rezervní kola, druhé kolo musí být před vážením odstraněno.

Vybavení tvoří následující součásti:

- přilba + zařízení zadržující hlavu jezdce
- přilba + zařízení zadržující hlavu spolujezdce

V případě sporu ohledně vážení bude odebráno kompletní vybavení jezdce a spolujezdce, které zahrnuje přilbu, ale sluchátka, která nejsou zabudována do přileb, mohou být ponechána ve voze.

Použití zátěže je povoleno za podmínek uvedených v čl. 252-2.2 „Všeobecných předpisů“.

Minimální hmotnost s posádkou:

Pouze pro rally činí minimální hmotnost vozu s posádkou (jezdec + spolujezdec + kompletní vybavení jezdce a spolujezdce): minimální hmotnost uvedená v homologačním listu R-GT + 160 kg.

Checking conditions:

This is the real weight of the car, with neither driver nor co-driver nor their equipment and with a maximum of one spare wheel.

When two spare wheels are carried in the car, the second spare wheel must be removed before weighing.

The equipment comprising the following:

- driver's helmet + head restraining device
- co-driver's helmet + head restraining device.

In case of a dispute over the weighing, the full equipment of the driver and co-driver must be removed; this includes the helmet, but the headphones external to the helmet may be left in the car.

The use of ballast is authorised in the conditions provided for under Art. 252-2.2 of the General Prescriptions.

Minimum weight with crew:

In rallies only, the minimum weight of the car with crew (driver + co-driver + the full equipment of the driver and co-driver) must be: weight appearing on the R-GT homologation form + 160 kg.

ART. 5	MOTOR	ENGINE
	Je povoleno odstranit plastové kryty sloužící k zakrytí mechanických prvků motorového prostoru, které mají pouze estetickou funkci.	Engine shields made of plastic material, the purpose of which is to hide mechanical components in the engine compartment, may be removed if they have a solely aesthetic function.
	Je povoleno odstranit protihlukový materiál a obložení, které není viditelné z vnějšku a je připevněné na krytu motoru.	Soundproofing material and trim fitted under the bonnet and not visible from the outside may be removed.
5.1	<b>Držáky motoru</b>  Musí odpovídat homologačnímu listu R-GT. Materiál pružného prvku je libovolný.	<b>Engine supports</b>  Must comply with R-GT homologation form. The material of the elastic part is free.
5.2	<b>Zdvihový objem</b>  Musí odpovídat homologačnímu listu R-GT.	<b>Cylinder capacity</b>  Must comply with R-GT homologation form.
5.3	<b>Kompresní poměr</b>  Musí odpovídat homologačnímu listu R-GT.	<b>Compression ratio</b>  Must comply with R-GT homologation form.
5.4	<b>Blok motoru</b>  Musí odpovídat homologačnímu listu R-GT.	<b>Engine block</b>  Must comply with R-GT homologation form.
5.5	<b>Vložky</b>  Musí odpovídat homologačnímu listu R-GT.	<b>Sleeves</b>  Must comply with R-GT homologation form.
5.6	<b>Píst</b>  Musí odpovídat homologačnímu listu R-GT.	<b>Piston</b>  Must comply with R-GT homologation form.
5.7	<b>Ojnice</b>  Musí odpovídat homologačnímu listu R-GT.	<b>Connecting-rod</b>  Must comply with R-GT homologation form.
5.8	<b>Klíkový hřídel</b> <b>Řemenice a řemeny / klikový hřídel</b> <b>Napínáky řemenů / klikový hřídel</b>  Musí odpovídat homologačnímu listu R-GT.	<b>Crankshaft</b> <b>Pulley and belts / Crankshaft</b> <b>Belt tensioners / Crankshaft</b>  Must comply with R-GT homologation form.
5.9	<b>Vyrovnávací hřídele</b>  Musí odpovídat homologačnímu listu R-GT.	<b>Balancing shafts</b>  Must comply with R-GT homologation form.
5.10	<b>Setrvačnik</b>  Musí odpovídat homologačnímu listu R-GT.	<b>Engine flywheel</b>  Must comply with R-GT homologation form.
5.11	<b>Hlava(y) válců</b>  Musí odpovídat homologačnímu listu R-GT.	<b>Cylinder head(s)</b>  Must comply with R-GT homologation form.
5.12	<b>Těsnění hlavy válců</b>  Jeho materiál je libovolný, ale nikoli jeho tloušťka.	<b>Cylinder head gasket</b>  The material is free, but not the thickness.
5.13	<b>Elektronická řídicí jednotka (ECU) / čidla / ovladače</b>  Svazek elektrických kabelů a elektronická řídicí jednotka mohou být nahrazeny. Umístění ECU je libovolné. Senzory a akční členy u vstupu nesmějí být měněny, stejně jako jejich funkce.	<b>Electronic control unit (ECU) / sensors / actuators</b>  The electric loom and the electronic control unit could be replaced. The location of the ECU is free. Sensors and actuators on the input side must remain unmodified, as must their function.

	Nemůže být přidáno žádné čidlo. Je zakázáno přidat k originálnímu svazku kabelů spínač mezi elektronickou skříňku a senzor a/nebo ovladač. Každé z těchto čidel může být spojeno pouze s jedním nebo několika displeji pomocí kabelového svazku zcela nezávislého na jiném kabelovém svazku.	No sensor may be added, it is prohibited to add a switch in the original wiring loom between the electronic control unit and a sensor and/or actuator. Each of these sensors may only be linked to one or several visual display units by means of a loom that is completely independent of any other loom.
<b>5.14</b>	<b>Zapalování</b>  Jakákoli značka a typ svíček, omezovače otáček a kabelů vysokého napětí je povolena.	<b>Ignition</b>  The make and type of the spark plugs, rev. limiter and high-tension leads are free.
<b>5.15</b>	<b>Vstřikování</b>  Původní systém musí zůstat zachován. Prvky systému vstřikování, umístěné za zařízením pro měření vzduchu, které řídí dávkování množství paliva do spalovací komory, mohou být měněny, ale nikoli odstraněny, pokud nemají žádný vliv na přívod vzduchu.  Vstřikovače mohou být měněny nebo nahrazeny co se týče jejich průtoku, ale nikoli principu fungování a upevnění.	<b>Injection</b>  The original system must be retained. Components of the injection system situated downstream of the air-flow measuring device, and which control the quantity of petrol entering the combustion chamber, may be modified but not replaced, provided that they do not have any influence over the quantity of air admitted. The injectors may be modified or replaced in order to modify their flow rate, but without modifying their operating principle and their mountings.
<b>5.16</b>	<b>Získávání dat</b>  Je povolen systém získávání dat, i když sériový vůz jím není vybaven.  <u>Musí být připojen výhradně:</u> • k sériovým čidlům • k následujícím čidlům, která je možné přidat: – teplota vody – teplota oleje – tlak oleje – otáčky motoru – tlak paliva  Jakákoli výměna dat s vozem jinou metodou než je spojení pomocí kabelu nebo čipové karty je zakázána.	<b>Data logging</b>  A data logging system is authorised, even if the series vehicle is not so equipped.  <u>It must be connected only:</u> • To the series sensors • To the following additional sensors: – water temperature – oil temperature – oil pressure – engine speed – fuel pressure  Any exchange of data with the car by a method other than cable link or chip card is prohibited.
<b>5.17</b>	<b>Vačkové hřídele</b>  Musí odpovídat homologačnímu listu R-GT.	<b>Camshafts</b>  Must comply with R-GT homologation form.
<b>5.18</b>	<b>Zdvihátka Vahadla Palce</b>  Musí odpovídat homologačnímu listu R-GT.	<b>Tappets Rocker arms Cam followers</b>  Must comply with R-GT homologation form.
<b>5.19</b>	<b>Ventilové pružiny a jejich miský</b>  Musí odpovídat homologačnímu listu R-GT.	<b>Valve springs and their retainers</b>  Must comply with R-GT homologation form.
<b>5.20</b>	<b>Rozvodové řemeny a/nebo řetězy</b>  Musí odpovídat homologačnímu listu R-GT.	<b>Timing belts and/or chains</b>  Must comply with R-GT homologation form.
<b>5.21</b>	<b>Hnací řemenice vačkových hřídelí</b>  Musí odpovídat homologačnímu listu R-GT.	<b>Pulleys for driving the camshaft</b>  Must comply with R-GT homologation form.
<b>5.22</b>	<b>Rozvody: Zdvih vačky a zdvih ventilu Kryt pohonu rozvodu</b>  Musí odpovídat homologačnímu listu R-GT.	<b>Timing: Cam lift and valve lift Timing cover</b>  Must comply with R-GT homologation form.
<b>5.23</b>	<b>Systém sání</b>	<b>Intake system</b>
<b>5.23.1</b>	<b>Sací potrubí</b>  Musí odpovídat homologačnímu listu R-GT.  Jsou povoleny pouze změny nezbytné pro montáž příruby.	<b>Intake manifold</b>  Must comply with R-GT homologation form.  Only modifications necessary to mount the restrictor are authorised.
<b>5.23.2</b>	<b>Škrtková klapka(y)</b>  Musí odpovídat homologačnímu listu R-GT.  Je povoleno nahradit nebo zdvojit ovládací táhlo akcelérátoru jiným, které může a nemusí být od téhož výrobce. Toto náhradní táhlo musí být táhlo nouzové, tj. musí být namontováno paralelně se sériovým táhlem akcelérátoru.	<b>Throttle body(ies)</b>  Must comply with R-GT homologation form.  The accelerator cable may be replaced or doubled by another one regardless of whether it comes from the manufacturer or not. This replacement cable must be an emergency cable, i.e. it must be fitted in parallel with the series accelerator cable.

<b>5.23.3</b>	<p><b>Sání</b></p> <p><u>Systém sání musí mít celkový vnitřní objem maximálně:</u> 20 dm<sup>3</sup> pro atmosférické motory. 30 dm<sup>3</sup> pro přeplňované motory (včetně výměníku). Objem měřený mezi kontrolním průměrem restriktoru (restriktorů) a sacími otvory na hlavě (hlavách) válců. Veškerý nasávaný vzduch musí procházet přírubou a sací systém být za všech okolností dokonale těsný.</p> <p>Zakrytí příruby musí vést k okamžitému zastavení motoru. Kromě výměníků (pouze přeplňované motory) je zakázáno jakékoli zařízení, systém, postup, konstrukce nebo koncepce, jejichž cílem a/nebo účinkem je jakékoli snížení teploty nasávaného vzduchu a/nebo zatížení motoru (vzduch a/nebo palivo).</p> <p>Pokud je vzduchová komora tvořena více prvky, tyto musí být účinně spojeny. Žádné potrubí obsahující vzduch nesmí vést či vycházet ze vzduchových komor.</p>	<p><b>Intake</b></p> <p><u>The intake system must have a maximum internal total volume of:</u> 20 dm<sup>3</sup> for normally aspirated engines. 30 dm<sup>3</sup> for supercharged engines (including intercooler). The volume is measured from the control diameter of the restrictor(s) to the intake ports on the cylinder head(s). All the air feeding the engine must pass through the restrictor(s) and air tightness must be total in all circumstances. The blocking of the restrictor(s) must cause the engine to stall immediately. Apart from intercoolers (supercharged engines only), any device, system, procedure, construction or design the purpose and/or effect of which is any decrease whatsoever of the temperature of the intake air and/or of the charge (air and/or fuel) of the engine is forbidden. If the air box is made up of several parts, these must be assembled to fit together perfectly. No pipe containing air is permitted to enter into or to exit from the air box(es).</p>
<b>5.23.4</b>	<p><b>Restriktor(y)</b></p> <p>Musí odpovídat homologačnímu listu R-GT.</p> <p>Všechny vozy musí být vybaveny restriktorem. Tento restriktor, který je při rally povinný, není pro ostatní soutěže zakázaný, pokud si soutěžící přeje ho použít. Veškerý vzduch potřebný pro plnění motoru musí procházet tímto restriktorem. Restriktory musejí být vybaveny systémem umožňujícím snadné zaplombování Technickými komisaři a musejí být namontované tak, aby umožňovaly snadnou kontrolu.</p>	<p><b>Restrictor(s)</b></p> <p>Must comply with R-GT homologation form.</p> <p>All cars must be fitted with a restrictor. This restrictor, which is compulsory in rallies, is not prohibited in other competitions, should a competitor decide to use it. All the air necessary for feeding the engine must pass through this restrictor. Restrictors must be fitted with a device allowing easy sealing by the scrutineers and must be fitted so that they can be checked easily.</p>
<b>5.23.5</b>	<p><b>Vzduchový filtr</b></p> <p>Náhradní vložky vzduchového filtru jsou akceptovány stejným způsobem jako vložky původní.</p>	<p><b>Air filter</b></p> <p>Replacement air filter cartridges are accepted in the same way as the original ones.</p>
<b>5.23.6</b>	<p><b>Sací ventil</b></p> <p>Musí odpovídat homologačnímu listu R-GT.</p>	<p><b>Intake valve</b></p> <p>Must comply with R-GT homologation form.</p>
<b>5.24</b>	<p><b>Výfukový systém</b></p>	<p><b>Exhaust system</b></p>
<b>5.24.1</b>	<p><b>Sběrné výfukové potrubí</b></p> <p>Musí odpovídat homologačnímu listu R-GT.</p>	<p><b>Exhaust manifold</b></p> <p>Must comply with R-GT homologation form.</p>
<b>5.24.2</b>	<p><b>Výfukové potrubí</b></p> <p>Libovolný design pod sběračem nebo turbodmychadlem.</p> <p>U vozů vybavených turbodmychadlem je možné upravit výfuk od upevňovací desky výfuku na turbodmychadlo. Vyústění musí být ve stejném místě jako původní výfuk.</p> <p>Tyto možnosti nesmí vést ke změnám karosérie a musí respektovat zákony země, kde soutěž probíhá, co se týče hladiny hluku.</p> <p>Jsou povoleny přídatné části pro montáž na výfuk.</p>	<p><b>Exhaust line</b></p> <p>Free design downstream of the manifold or the turbocharger.</p> <p>For cars fitted with a turbocharger, it is possible to modify the exhaust from the turbocharger outlet mounting plate. The exit(s) must be situated in the same position as for the original exhaust system. These liberties must not entail any bodywork modifications and must respect the laws of the country in which the competition is run with regard to noise levels. Additional parts for the mounting of the exhaust are authorised.</p>
<b>5.24.3</b>	<p><b>Katalyzátor</b></p> <p>Všechny vozy musí být vybaveny homologovaným katalyzátorem, jehož poloha je libovolná. Veškeré výfukové plyny musejí stále procházet katalyzátorem.</p>	<p><b>Catalytic converter</b></p> <p>All vehicles must be equipped with a homologated catalytic converter, the position of which is free. The exhaust gases must, at all times, pass through the catalytic converter.</p>
<b>5.24.4</b>	<p><b>Tepelná ochrana výfukového systému</b></p> <p><u>Povolená:</u></p> <ul style="list-style-type: none"> <li>• přímo na výfukovém potrubí</li> <li>• na homologovaných dílech v bezprostřední blízkosti výfukového potrubí, pokud je demontovatelná</li> </ul>	<p><b>Catalytic converter</b></p> <p><u>Authorised:</u></p> <ul style="list-style-type: none"> <li>• Directly on the exhaust system</li> <li>• On homologated components in close proximity to the exhaust system, if it is dismantlable</li> </ul>
<b>5.24.5</b>	<p><b>Výfukový ventil</b></p> <p>Musí odpovídat homologačnímu listu R-GT.</p>	<p><b>Exhaust valve</b></p> <p>Must comply with R-GT homologation form.</p>

<b>5.25</b>	<b>Chladicí systém</b>	<b>Cooling system</b>
<b>5.25.1</b>	<b>Vodní čerpadlo Hnací řemenice</b>	<b>Water pump Drive pulley</b>
	Musí odpovídat homologačnímu listu R-GT.	Must comply with R-GT homologation form.
<b>5.25.2</b>	<b>Termostat</b>	<b>Thermostat</b>
	Termostat je libovolný, stejně jako teplota a systém spouštění ventilátoru.	The thermostat is free, as is the control system and the temperature at which the fan cuts in.
<b>5.25.3</b>	<b>Uzávěr chladiče</b>	<b>Radiator cap</b>
	Libovolný, stejně jako systém jeho zamykání.	Free, as is its locking system.
<b>5.25.4</b>	<b>Chladič(e)</b>	<b>Radiator(s)</b>
	Musí odpovídat homologačnímu listu R-GT.	Must comply with R-GT homologation form.
	Musí být namontovaný na původním místě. Jeho upevnění jsou libovolná, stejně jako ochranné kryty a potrubí chladičeho vzduchu nad chladičem. Jakýkoli systém rozprašování vody je zakázán.	Must be fitted in the original location Its attachments are free, as are the screens and the air cooling lines upstream of the radiator. Any water spraying system is prohibited.
<b>5.25.5</b>	<b>Ventilátory pro chlazení chladiče</b>	<b>Fans for cooling the radiator</b>
	Musí odpovídat homologačnímu listu R-GT.	Must comply with R-GT homologation form.
<b>5.25.6</b>	<b>Poloha ventilátorů chlazení</b>	<b>Position of radiator cooling fans</b>
	Musí odpovídat homologačnímu listu R-GT.	Must comply with R-GT homologation form.
<b>5.25.7</b>	<b>Potrubí chladičích kapalin</b>	<b>Coolant lines</b>
	Expanzní nádoby jsou libovolné pod podmínkou, že kapacita nových expanzních nádob nepřekročí 2 litry a že budou umístěny v motorovém prostoru. Potrubí chladičích kapalin vně bloku motoru a jejich příslušenství jsou libovolná.	The expansion chambers are free, provided that the capacity of the new chambers does not exceed 2 litres and that they are placed in the engine compartment. The liquid cooling lines external to the engine block and their accessories are free.
<b>5.26</b>	<b>Mazací systém</b>	<b>Lubrication system</b>
<b>5.26.1</b>	<b>Olejevá vana</b>	<b>Oil sump</b>
	Musí odpovídat homologačnímu listu R-GT.	Must comply with R-GT homologation form.
	Je povolena montáž přepážek do olejové vany. U motorů s turbokompresorem je možné nahradit mazací potrubí turbokompresoru potrubím odpovídajícím čl. 253-3.2. Toto potrubí může být rovněž vybaveno rychlospojkami.	The fitting of baffles in the oil sump is authorised. For turbocharged engines, it is possible to replace the turbocharger lubrication lines with lines in conformity with Art. 253-3.2. These lines may also be fitted with snap connectors.
<b>5.26.2</b>	<b>Olejevé čerpadlo</b>	<b>Oil pump</b>
	Musí odpovídat homologačnímu listu R-GT.	Must comply with R-GT homologation form.
<b>5.26.3</b>	<b>Chlazení motorového oleje</b>	<b>Engine oil cooling</b>
	Lze přidat zařízení na chlazení motorového oleje nebo může nahradit sériový systém. Prvek chlazení (chladič, výměník) může být přesunut.	An engine oil cooling device may be added or may replace the standard production system. The cooling element may be moved.
<b>5.26.4</b>	<b>Olejevé nádrže</b>	<b>Oil tanks</b>
	Libovolné. Musí být v motorovém prostoru.	Free. It must be situated in the engine compartment.
<b>5.26.5</b>	<b>Olejevý filtr</b>	<b>Oil filter</b>
	Náhradní vložky olejového filtru jsou povoleny za stejných podmínek jako původní.	Replacement oil filter cartridges are accepted in the same way as the original ones.
<b>5.26.6</b>	<b>Měrka oleje</b>	<b>Oil Gauge</b>
	Není povinná	Not compulsory.
<b>5.26.7</b>	<b>Olejevá potrubí</b>	<b>Oil lines</b>
	Olejevá potrubí jsou libovolná.	Oil lines are free.
<b>5.27</b>	<b>Systém přeplňování</b>	<b>Supercharging system</b>
<b>5.27.1</b>	<b>Turbodmychadlo Ventil pro regulaci tlaku („waste-gate“)</b>	<b>Turbocharger Pressure regulation valve (waste gate)</b>
	Musí odpovídat homologačnímu listu R-GT.	Must comply with R-GT homologation form.

5.27.2	<b>Systém vstřikování vzduchu do sběrného potrubí výfuku</b> Zakázán.	<b>System for injecting air into the exhaust manifold</b> Forbidden.
5.27.3	<b>Výměník(y)</b> Musí odpovídat homologačnímu listu R-GT.	<b>Exchanger(s)</b> Must comply with R-GT homologation form.
5.27.3.a	<b>Výměník / držáky</b> Libovolné.	<b>Exchanger / Supports</b> Free.
5.27.3.b	<b>Výměník / poloha</b> Stejná jako u základního vozidla.	<b>Exchanger / position</b> Identical to the base car.
5.27.3.c	<b>Ventilátory pro chlazení výměníku</b> Zakázány.	<b>Fans for cooling the exchanger</b> Forbidden.
5.27.3.d	<b>Chladicí potrubí výměníku</b> Potrubí spojující přeplňovací zařízení, intercooler a sběrač jsou libovolná (pod podmínkou, že zůstanou v motorovém prostoru), ale jejich jedinou funkcí musí být vedení vzduchu a spojení více dílů mezi sebou.	<b>Ducts for cooling the exchanger</b> The pipes between the supercharging device, the intercooler and the manifold are free (on condition that they remain in the engine bay), but their only function must be to channel air and to join various parts together.
<b>ART. 6</b>	<b>PALIVOVÝ OKRUH</b>	<b>FUEL CIRCUIT</b>
6.1	Je povinná nádrž typu FT3-1999, FT3.5-1999 nebo FT5-1999. Je možné umístit vně filtr a čerpadlo stejných vlastností jako u homologované nádrže. Tyto díly musí být odpovídajícím způsobem chráněny. Montáž doplňkového palivového čerpadla je povolena, ale musí to být pouze rezervní čerpadlo, tj. nemůže fungovat místo povoleného čerpadla. Může být připojitelné pouze tehdy, pokud vůz stojí, za pomoci čistě mechanického zařízení, umístěného vedle čerpadel. Plnicí otvory nemohou být v okenních panelech. Palivové potrubí musí být nahrazeno potrubím leteckého typu, vedení potrubí je libovolné. Je povoleno provrtat <b>2 otvory</b> (maximální <b>průměr 60 mm</b> nebo ekvivalentní plocha) v podlaze, jejichž jedinou funkcí je průchod potrubí nezbytného pro zásobování / odvodu palivové nádrže. Celková kapacita palivových nádrží nesmí překročit <b>85 l</b> . Lze použít jakýkoli systém uzamčení uzávěru palivové nádrže.	An FT3-1999, FT3.5-1999 or FT5-1999 fuel tank is mandatory. A filter and a pump with identical characteristics to the homologated one may be placed outside. These parts must be protected in an adequate fashion. The fitting of a second fuel pump is authorised, but this must be only a spare fuel pump, i.e. it cannot operate in addition to the authorised pump. It must be connectable only when the car is immobile and by means of a purely mechanical device situated beside the pumps. The filler holes may not be located in the window panels. Fuel lines must be changed for aviation type lines, the route of these lines being free. It is authorised to drill 2 holes (maximum diameter of 60 mm or equivalent area) in the floor, for the sole purpose of allowing the passage of the lines necessary to feed/empty the fuel tank. The total capacity of the tanks must not exceed 85L. Any locking system may be used for the cap of the petrol tank.
6.2	<b>Protipožární kryt a přepážka</b> Pokud je nádrž instalovaná v zavazadlovém prostoru a zadní sedadla jsou vyjmuta, musí prostor pro posádku od nádrže oddělovat přepážka odolná vůči ohni a nepropouštějící plameny a kapaliny. V případě dvoupřístorových vozů je možné použít mezi prostorem pro posádku a nádrží nehořlavou nestrukturní přepážku z průhledného plastu.	<b>Housing and firewall</b> Should the fuel tank be installed in the luggage compartment and the rear seats removed, a fireproof and liquid-proof bulkhead must separate the cockpit from the fuel tank. In the case of two-volume cars it is possible to use a non-structural partition wall in transparent, non-flammable plastic between the cockpit and the tank location.
6.3	<b>Vstřikovací rampa</b> Je povoleno nahradit vstřikovací rampu rampou libovolné koncepce, ale vybavenou šroubovanými spojkami pro připojení potrubí a regulátoru tlaku paliva, s výhradou, že připevnění vstřikovačů bude identické s původním.	<b>Injection rail</b> The injector rail may be replaced with another of free design but fitted with threaded connectors for connecting the lines and the fuel pressure regulator, provided that the mounting of the injectors is identical to the original.
<b>ART. 7</b>	<b>ELEKTRICKÁ VÝBAVA</b>	<b>ELECTRICAL EQUIPMENT</b>
7.1	<b>Svazek kabelů a pojistky</b> Libovolné.	<b>Wiring loom &amp; Fuses</b> Free.
7.2	<b>Spínače / ovladače</b> Libovolné.	<b>Circuit breakers / Controls</b> Free.
7.3	<b>Baterie</b> <ul style="list-style-type: none"> <li>Počet: jedna</li> <li><u>Značka a typ baterie</u> Značka, kapacita a kabely baterie jsou libovolné. Nominální napětí musí být stejné nebo nižší než u sériového vozu.  Počet baterií stanovený výrobcem musí zůstat zachován.</li> </ul>	<b>Battery</b> <ul style="list-style-type: none"> <li>Number: One</li> <li>Make and type of battery The make, capacity and cables of the battery are free. The nominal voltage must be the same or lower than that of the standard production car. The number of batteries laid down by the manufacturer must be retained.</li> </ul>



	<ul style="list-style-type: none"> <li>• Umístění baterií Jejich umístění je libovolné. Baterie musí být typu „suchá“, pokud není umístěna v motorovém prostoru. Pokud je baterie umístěna v prostoru pro posádku, musí být umístěna za sedákem sedadel jezdce a spolujezdce.</li> <li>• Upevnění baterie Každá baterie musí být řádně připevněna a kladná svorka musí být chráněna. V případě, že je baterie vzhledem k původní poloze přemístěna, upevnění ke skořepině musí být tvořeno kovovým sedlem a dvěma kovovými třmeny s izolačním povlakem, připevněnými k podlaze šrouby a maticemi. Pro upevnění těchto třmenů musí být použity šrouby o minimálním průměru 10 mm a pod každým šroubem musí být pod plechem karoserie podložka o minimální tloušťce 3 mm a ploše minimálně 20 cm<sup>2</sup>.</li> <li>• Mokrá baterie Mokrá baterie musí být zakryta nepropustným krytem z plastické hmoty, který má vlastní upevnění.</li> </ul>	<ul style="list-style-type: none"> <li>• Location of the battery(ies) Its location is free. The battery must be of the dry type if it is not in the engine compartment. If installed in the cockpit, the battery must be situated behind the base of the driver's or co-driver's seat.</li> <li>• Battery fixing Each battery must be securely fixed and the positive terminal must be protected. Should the battery be moved from its original position, it must be attached to the body using a metal seat and two metal clamps with an insulating covering, fixed to the floor by bolts and nuts. For attaching these clamps, metallic bolts with a diameter of at least 10 mm must be used, and under each bolt, a counter plate at least 3 mm thick and with a surface of at least 20 cm<sup>2</sup> beneath the metal of the bodywork.</li> <li>• Wet battery A wet battery must be covered by a leak proof plastic box, attached independently of the battery.</li> </ul>
<b>7.4</b>	<b>Elektrický systém</b>  Maximální povolené napětí činí <b>16 V</b> , s výjimkou řízení vstřikovačů a systému osvětlení (výbojka, světlo LED ...).	<b>Electrical system</b>  The maximum voltage authorised is 16 Volts except for injector drive and lightning system (discharge lamp, LED lamp, ...).
<b>7.5</b>	<b>Alternátor</b>  Musí odpovídat homologačnímu listu R-GT.	<b>Alternator</b>  Must comply with R-GT homologation form.
<b>7.6</b>	<b>Alternátor / systém pohonu</b>  Musí odpovídat homologačnímu listu R-GT.	<b>Alternator / Drive system</b>  Must comply with R-GT homologation form.
<b>7.7</b>	<b>Systém osvětlení</b>  Přídavné světlomety : - Nesmí být zapuštěné do karoserie. - Nesmí se používat mimo rychlostní zkoušky. - Při pohledu zepředu musí být zcela pod spodním okrajem čelního skla. - Musí být namontovány symetricky. - Ochranné kryty a držáky nesmí mít aerodynamický efekt.  - Přídavné světlomety nesmí mít žádné ostré hrany nebo představovat jiné nebezpečí (podle uvážení komisařů).  Původní přední světlomety mohou být nahrazeny jinými v souladu s tímto článkem.  Montáž zpátečního světla je možná pod podmínkou, že ho lze použít pouze v případě, je-li řadicí páka v poloze pro jízdu vzad a za dodržení dopravních předpisů k tomuto bodu. Je povoleno přidávat do elektrického obvodu pojistky. Všechny žárovky jsou libovolné.	<b>Lighting system</b>  Additional lights: - They may not be housed within the bodywork. - They must not be used outside special stages. - They must be installed entirely below the lower edge of the windscreen when viewed from the front. - They must be installed symmetrically. - Any new housings or mounting system must not create any aerodynamic effect. - The additional lights must not present any sharp edges or other hazards (to the judgement of the scrutineers).  The original headlights can be replaced by other headlights, in compliance with this article.  A reversing light may be fitted, provided that it can only be used when the gear lever is in the "reverse" position, and provided that the police regulations on this subject are observed. Fuses may be added to the electrical circuit. All bulbs are free.
<b>7.8</b>	<b>Zařízení pro regulaci zvolené rychlosti jízdy</b>  Toto zařízení může být odpojeno.	<b>Cruising speed controller</b>  This controller may be disconnected.
<b>7.9</b>	<b>Startér</b>  Musí odpovídat homologačnímu listu R-GT.	<b>Starter</b>  Must comply with R-GT homologation form.
<b>ART. 8</b>	<b>PŘEVODOVÝ SYSTÉM</b>	<b>TRANSMISSION</b>
<b>8.1</b>	<b>Převodový systém</b>  Jakýkoli systém převodu na 4 hnaná kola je zakázán. Pro fungování převodů je zakázáno použití jakékoli elektroniky (kromě ovládání pomocí páčky na volantu uvedeného na homologačním listu R-GT). Poloautomatické nebo automatické převodovky, spojky s elektronickou nebo pneumatickou kontrolou, diferenciály s elektronickou, pneumatickou nebo hydraulickou kontrolou jsou zakázány.	<b>Transmission system</b>  Four-wheel drive transmission systems are forbidden. Any use whatsoever of electronics in the functioning of the drive train is prohibited (except paddle shift control on steering wheel mentioned in the R-GT homologation form). Semi-automatic or automatic gearboxes, power-driven clutches with electronic or pneumatic control, and differentials with electronic, pneumatic or hydraulic control are prohibited.

<b>8.2</b>	<b>Spojka</b>	<b>Clutch</b>
	<p>Musí odpovídat homologačnímu listu R-GT.</p> <ul style="list-style-type: none"> <li>• Počet: jedna</li> <li>• Lamely: libovolné.</li> <li>• Systém ovládání: hydraulický nebo mechanický. Spojku musí ovládat pouze jezdec. Tlačné ložisko spojky (ložisko pro vypínání spojky) je libovolné.</li> <li>• Hlavní válec</li> </ul> <p>Musí odpovídat homologačnímu listu R-GT.</p> <ul style="list-style-type: none"> <li>• Nádrže spojkové kapaliny</li> </ul> <p>Nádrže a jejich umístění jsou libovolné. Nádrže spojkové kapaliny mohou být připevněné v prostoru pro posádku. V takovém případě musejí být řádně připevněny a musejí být z nehořlavého materiálu, nebo zakryté ochranou nepropouštějící kapaliny a plameny.</p>	<p>Must comply with R-GT homologation form.</p> <ul style="list-style-type: none"> <li>• Number: One</li> <li>• Discs: free</li> <li>• Control system: Hydraulic or mechanic. The clutch must be exclusively operated and controlled by the driver. The clutch stop (clutch release bearing) is free.</li> <li>• Master-cylinder</li> </ul> <p>Must comply with R-GT homologation form</p> <ul style="list-style-type: none"> <li>• Clutch fluid tanks</li> </ul> <p>The tanks and their location must be homologated. The clutch fluid tanks may be fixed inside the cockpit. In that case, they must be securely fastened and must be made from a fireproof material or be protected by a leak-proof and flameproof cover.</p>
<b>8.3</b>	<b>Převodovka</b>	<b>Gearbox</b>
<b>8.3.1</b>	Musí odpovídat homologačnímu listu R-GT. Sada převodů musí být vždy použita celá.	Must comply with R-GT homologation form. The set of ratios must always be used in its entirety.
<b>8.3.2</b>	<b>Umístění</b>	<b>Location</b>
	Musí odpovídat homologačnímu listu R-GT.	Must comply with R-GT homologation form.
<b>8.3.3</b>	<b>Držáky</b>	<b>Supports</b>
	Musí odpovídat homologačnímu listu R-GT. Materiál pružného dílu je libovolný.	Must comply with R-GT homologation form. The material of the elastic part is free.
<b>8.3.4</b>	<b>Mazání</b>	<b>Lubrication</b>
	Rozstříkovaním nebo pod tlakem pomocí jednostupňového čerpadla. Vícestupňová čerpadla a vnější olejové nádrže jsou zakázány. Vnitřní trubky jsou povoleny.	By splashing or pressure fed from a single stage pump. Multi stages pumps and external oil tanks forbidden. Internal hoses authorised.
<b>8.3.5</b>	<b>Chlazení oleje – chladič</b>	<b>Oil cooling - Radiator</b>
	Chladiče oleje jsou povoleny.	Oil radiators authorised.
<b>8.3.6</b>	<b>Systém řazení rychlostí</b>	<b>Gearshift control</b>
	Musí odpovídat homologačnímu listu R-GT.	Must comply with R-GT homologation form.
<b>8.4</b>	<b>Koncový převod a diferenciál</b>	<b>Final drive and differential</b>
<b>8.4.1</b>	<b>Držáky</b>	<b>Supports</b>
	Musí odpovídat homologačnímu listu R-GT. Materiál pružného dílu je libovolný.	Must comply with R-GT homologation form. The material of the elastic part is free
<b>8.4.2</b>	<b>Skříně</b>	<b>Housings</b>
	Musí odpovídat homologačnímu listu R-GT.	Must comply with R-GT homologation form.
<b>8.4.3</b>	<b>Přední a zadní diferenciál / vnitřní součásti</b>	<b>Front and rear differential / Internal parts</b>
	Musí odpovídat homologačnímu listu R-GT.	Must comply with R-GT homologation form.
<b>8.4.4</b>	<b>Převody</b>	<b>Ratio</b>
	Musí odpovídat homologačnímu listu R-GT.	Must comply with R-GT homologation form.
<b>8.4.5</b>	<b>Mazání</b>	<b>Lubrication</b>
	Rozstříkovaním nebo pod tlakem pomocí jednostupňového čerpadla. Vícestupňová čerpadla a vnější olejové nádrže jsou zakázány. Vnitřní trubky jsou povoleny.	By splashing or pressure fed from a single stage pump. Multi stages pumps and external oil tanks forbidden. Internal hoses authorised.
<b>8.4.6</b>	<b>Chlazení oleje – chladič</b>	<b>Oil cooling - Radiator</b>
	Chladiče oleje jsou povoleny.	Oil radiators authorised.
<b>8.5</b>	<b>Převodové hřídele</b>	<b>Transmission shafts</b>
<b>8.5.1</b>	<b>Podélný</b>	<b>Longitudinal (prop shaft)</b>
	Musí odpovídat homologačnímu listu R-GT.	Must comply with R-GT homologation form.



8.5.2	<b>Podélný / držáky</b> Musí odpovídat homologačnímu listu R-GT.	<b>Longitudinal (prop shaft) / Supports</b> Must comply with R-GT homologation form.
8.5.3	<b>Polo-hřídele</b> Musí odpovídat homologačnímu listu R-GT.	<b>Half-shafts</b> Must comply with R-GT homologation form.
<b>ART. 9</b>	<b>NÁPRAVY – ZAVĚŠENÍ</b>	<b>AXLES - SUSPENSIONS</b>
9.1	<b>Všeobecně</b> Změna nastavení pružin a tlumičů z prostoru pro posádku je zakázána.	<b>General</b> The modification of spring and shock absorber adjustments from the cockpit is prohibited.
9.1.1	<b>Klouby (pomocné rámy/trojúhelníky/ramena/díly zavěšení)</b> Libovolné, ale jehlová ložiska jsou zakázána.	<b>Joints (subframes/wishbones/links/suspension parts)</b> Free but needle bearings are forbidden.
9.1.2	<b>Výška karoserie</b> Jakékoli seřízení z prostoru pro posádku je zakázáno.	<b>Ride height</b> Adjustment from the cockpit is forbidden.
9.1.3	<b>Zesílení strukturálních prvků zavěšení</b> Zesílení strukturálních prvků zavěšení (s výjimkou zkrutných stabilizátorů) a jeho upevňovacích bodů je povoleno přidáním materiálu. Zesílení zavěšení nesmí vytvářet dutá tělesa ani umožňovat vzájemné spojení dvou různých dílů.	<b>Reinforcing of the structural parts of the suspension</b> The reinforcing of the structural parts of the suspension (with the exception of antiroll bars) and its anchorage points by the addition of material is authorised. The suspension reinforcements must not create hollow sections and must not allow two separate parts to be joined together to form one.
9.2	<b>Díly náprav</b>	<b>Axle parts</b>
9.2.1	<b>Přední pomocný rám (příčka) pro montáž trojúhelníků, ramen a dílů zavěšení</b> Musí odpovídat homologačnímu listu R-GT.	<b>Front subframe (cross member) for the mounting of wishbones, links and suspension parts</b> Must comply with R-GT homologation form.
9.2.2	<b>Zadní pomocný rám (příčka) pro montáž trojúhelníků, ramen a dílů zavěšení</b> Musí odpovídat homologačnímu listu R-GT.	<b>Rear subframe (cross member) for the mounting of wishbones, links and suspension parts</b> Must comply with R-GT homologation form.
9.2.3	<b>Upevnění pomocných rámu (příček) ke karoserii</b> Zesílení kotevnicích bodů je povoleno přidáním materiálu pod podmínkou, že se jedná o materiál kopírující původní tvar a v kontaktu s ním.	<b>Mountings of the subframes (cross members) to the bodyshell</b> The reinforcement of anchorage points with additional material is authorised on condition that material following the original shape and in contact with it is used.
9.2.4	<b>Držáky nábojů</b> Musí odpovídat homologačnímu listu R-GT.	<b>Hub carriers</b> Must comply with R-GT homologation form.
9.2.5	<b>Náboje kol</b> Musí odpovídat homologačnímu listu R-GT.	<b>Wheel hubs</b> Must comply with R-GT homologation form.
9.2.6	<b>Spojovací díly mezi držákem náboje a trojúhelníkem</b> Musí odpovídat homologačnímu listu R-GT.	<b>Connecting parts between the hub carrier and the wishbone</b> Must comply with R-GT homologation form.
9.2.7	<b>Trojúhelníky / ramena zavěšení</b> Musí odpovídat homologačnímu listu R-GT.	<b>Wishbones / suspension arms</b> Must comply with R-GT homologation form.
9.3	<b>Zavěšení – pružiny</b>	<b>Suspension - Springs</b>
9.3.1	<b>Vinuté pružiny</b> Délka je libovolná, stejně jako počet závitů, průměr drátu, vnější průměr, typ pružiny (progresivní nebo ne) a tvar sedla pružiny. Počet pružin a sedel je libovolný pod podmínkou, že pružiny budou namontovány do série.	<b>Coil springs</b> The length is free, as are the number of coils, the wire diameter, the external diameter, the type of spring (progressive or not) and the shape of the spring seats. The number of springs and spring seats is free, provided that the springs are mounted in series.
	<b>Listové pružiny</b> Délka je libovolná, stejně jako šířka, tloušťka a svislé zakřivení.	<b>Leaf springs</b> The length, width, thickness and vertical curvature are free.
	<b>Sedla pružin</b> Průměr je libovolný. I když jimi sériový vůz není vybaven, jsou kombinace pružiny - tlumiče povoleny pod podmínkou, že je odstraněna původní pružina.	<b>Torsion bars</b> The diameter is free. Spring-shock absorber assemblies are authorised even if the series vehicle is not so equipped, provided that the original spring is removed.

<b>9.3.2</b>	<b>Sedla pružin</b> Sedla pružin mohou být nastavitelná, pokud nastavitelná část je součástí sedel a odlišuje se od ostatních původních dílů zavěšení a šasi (může být odstraněna).	<b>Spring seats</b> The spring seats may be adjustable if the adjustable structural part is a part of the spring seat and is separated from the other original suspension parts/bodywork (it may be removed).
<b>9.4</b>	<b>Zavěšení – stabilizátory (stabilizační tyče)</b>	<b>Suspension - Stabilisers (Antiroll Bars)</b>
<b>9.4.1</b>	<b>Stabilizační tyč</b> Musí odpovídat homologačnímu listu R-GT.	<b>Antiroll bar</b> Must comply with R-GT homologation form.
<b>9.4.2</b>	<b>Stabilizační tyč / ukotvení na skelet</b> Musí odpovídat homologačnímu listu R-GT.	<b>Antiroll bar / Mountings to the bodyshell</b> Must comply with R-GT homologation form.
<b>9.5</b>	<b>Zavěšení – tlumiče</b>	<b>Suspension - Shock Absorbers</b>
<b>9.5.1</b>	Libovolně za předpokladu, že jejich počet, typ (teleskopické, pákové atd.), princip fungování (hydraulické, třecí, smíšené atd.) a body uchycení zůstanou zachovány. Použití ložisek s lineárním vedením je zakázáno. Je povoleno pouze vedení kluzným ložiskem. <u>Kontrola principu fungování tlumičů se musí provádět následujícím způsobem:</u> Po odmontování pružin a/nebo torzních tyčí si musí vůz sednout až na koncové dorazy za méně než 5 minut. Válce tlumičů lze připevnit na nezměněný skelet vozu.  Mají-li tlumiče oddělené nádrže kapaliny a tyto jsou v prostoru pro posádku nebo v zavazadlovém prostoru, pokud tento není oddělen od prostoru pro posádku, musí být řádně připevněné a zakryté ochranou. Plynové tlumiče jsou vzhledem ke svému principu pokládány za tlumiče hydraulické.	Free, provided that their number, their type (telescopic, arm, etc.), their working principle (hydraulic, friction, mixed, etc.), and their attachment points remain unchanged. The use of bearings with linear guidance is prohibited. Only guidance by plain bearings is authorised. <u>The checking of the operating principle of the shock absorbers must be carried out as follows:</u> Once the springs and/or the torsion bars are removed, the vehicle must sink down to the bump stops in less than 5 minutes. The shock absorbers tanks may be attached onto the unmodified shell of the cars. If the shock absorbers have separate fluid reserves located in the cockpit, or in the boot if this is not separated from the cockpit, these must be firmly secured and protected. Gas filled shock absorbers, regarding their working principle, are considered as hydraulic shock absorbers.
<b>9.5.2</b>	<b>Tlumič zavěšení typu McPherson</b> V případě, že má být nahrazen nějaký prvek u zavěšení Mc Pherson nebo zavěšení, fungujícího na stejném principu a je nezbytné vyměnit i teleskopický prvek a/nebo vzpěru zavěšení (tlumič a systém připojení k držáku náboje), nové díly musí být mechanicky ekvivalentní s původními díly a musí mít stejné body uchycení.  Sedla pružin zavěšení Mc Pherson mohou mít libovolný tvar. Jejich materiál je libovolný. V případě olejo-pneumatického zavěšení mohou být kuličky změněny, co se týče rozměru, tvaru, materiálu, ale nikoli počtu.  Ventil, řiditelný z vnějšku vozu, může být upraven pro kuličky.	<b>McPherson type suspension shock absorbers</b> If, in order to change the damping element of a McPherson suspension, or a suspension operating in an identical manner, it is necessary to replace the telescopic part and/or the shock strut (shock absorbers and system of connection to the hub carrier), the replacement parts must be mechanically equivalent to the original ones and have the same mounting points. For McPherson suspensions, the shape of the spring seats is free. Their material is free. In the case of oil-pneumatic suspension, the spheres may be changed as regards their dimension, shape and material, but not their number. A tap, adjustable from outside the car, may be fitted on the spheres.
<b>9.5.3</b>	<b>Horní desky zavěšení pro rally na asfaltu</b> Musí odpovídat homologačnímu listu R-GT.	<b>Upper suspension plates for Rallies on tarmac</b> Must comply with R-GT homologation form.
<b>9.5.4</b>	<b>Horní desky zavěšení pro rally na šotolině</b> Musí odpovídat homologačnímu listu R-GT.	<b>Upper suspension plate for Rallies on gravel</b> Must comply with R-GT homologation form.
<b>ART. 10</b>	<b>PODVOZEK</b>	<b>RUNNING GEAR</b>
<b>10.1</b>	<b>Kola a pneumatiky</b>	<b>Wheels and tyres</b>
<b>10.1.1</b>	<b>Kola</b> Kola jsou libovolná při dodržení maximálního homologovaného průměru (čl. 801.a) a maximální šířky (čl. 801.b) základního vozu (viz článek 2). Maximální průměr ráfku je 18". Pouze s cílem použít stejné rozměry kol vpředu a vzadu může být průměr a/nebo šířka předních kol zvýšena (viz podmínky výše).  Je možné použít kola menších rozměrů. Kola z kovaného magnézia jsou zakázána (včetně původních kol).  Kompletní se musí vejít do původní karoserie, tj. horní část kompletního kola, umístěná svisle nad středem náboje, musí být zakryta karoserií, když je měření prováděno vertikálně.	<b>Wheels</b> The wheels are free, respecting the homologated maximum diameter (Art. 801.a) and maximum width (Art. 801.b) of the base car (see Art. 2). Maximum diameter of the rims is 18". For the sole purpose of using the same wheel dimensions at the front and at the rear, the diameter and/or width of the front wheels may be increased (see conditions above). The use of wheels with lesser dimensions is permitted. Wheels made from forged magnesium are forbidden (including original wheels). Complete wheels must be housed within the original bodywork; this means that the upper part of the complete wheel, located vertically over the wheel hub centre, must be covered by the bodywork when measured vertically.

Změna upevnění šrouby za upevnění svorníky a maticemi může být provedena za podmínky, že bude dodržen počet upevňovacích bodů a průměr závitových dílů, jak je uvedeno na obr. 254-1.

Wheel attachment by bolts may be changed to attachment by pins and nuts, provided that the number of attachment points and the diameter of the threaded parts as indicated on Drawing 254-1 are respected.

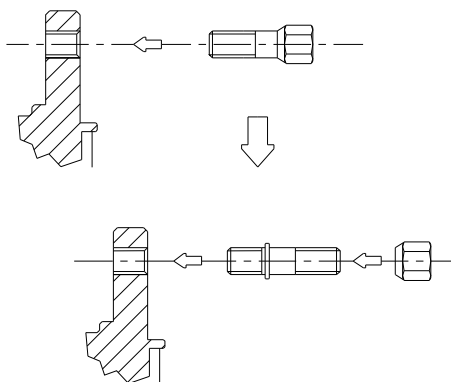

254-1

Je povoleno vyměnit matice kol pod podmínkou, že bude zachována slitina na bázi železa.  
Doplňkové odsavače vzduchu na kolech jsou zakázány.  
Ozdobné kryty kol musí být odstraněny.  
Ochrany nábojů a matic jsou povoleny.

The wheel nuts may be changed, provided that their material remains iron-based alloy.  
Air extractors added on the wheels are forbidden.  
Hubcaps must be removed.  
Hub and nut protections are authorised.

#### 10.1.2 Pneumatiky

Pneumatiky jsou libovolné pod podmínkou, že je lze na tato kola namontovat.  
Použití jakéhokoli zařízení umožňujícího pneumatice zachovat si její výkonnost při vnitřním tlaku rovném nebo nižším než tlak atmosférický, je zakázáno.  
Vnitřek pneumatiky (prostor mezi ráfkem a vnitřní částí pneumatiky) smí být naplněn pouze vzduchem.

#### Tyres

Tyres are free, provided that they can be mounted on those wheels.  
The use of any device for maintaining the performance of the tyre with an internal pressure equal to or less than the atmospheric pressure is forbidden.  
The interior of the tyre (space between the rim and the internal part of the tyre) must be filled only with air.

#### 10.1.3 Rezervní kolo

Rezervní kolo (kola) je povinné, pokud je uvedeno v homologačním listu R-GT.  
Náhradní kolo může být přemístěno dovnitř prostoru pro posádku pod podmínkou, že je zde řádně upevněno a nesmí být umístěno v prostoru, vyhrazeném pro posádku.

#### Spare wheel

The spare wheel (wheels) is (are) compulsory if mentioned in the R-GT homologation form.  
The spare wheel may be brought inside the driving compartment, on condition that it is firmly secured there and that it is not installed in the space reserved for the occupants.

Je-li rezervní kolo původně uloženo v uzavřeném prostoru a je-li toto kolo nahrazeno užším (viz čl. 6.4), které je umístěno v tomto prostoru, je možné odstranit z krytu prostoru kola plochu indukovanou průměrem nového kola (obr. 254-2).

When the spare wheel is originally set in a closed accommodation, and when this wheel is changed for a thicker one (see Art. 6.4), situated in this space, it is possible to remove from the cover of the location of the wheel the surface induced by the diameter of the new wheel (Drawing 254-2).

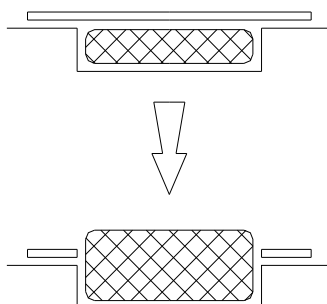

254-2

#### 10.1.4 Rozšíření rozchodu

Libovolný design.

#### Track extenders

Free design.

### ART. 11 BRZDY

### BRAKES

#### 11.1 Brzdový systém

Musí odpovídat čl. 253-4.

#### Braking system

Must comply with Art. 253-4.

#### 11.2 Brzdové potrubí

Musí odpovídat čl. 253-3.

#### Brake lines

Must comply with Art. 253-3.

<b>11.3</b>	<b>Hlavní válce</b> Musí odpovídat homologačnímu listu R-GT.	<b>Master-cylinders</b> Must comply with R-GT homologation form.
<b>11.4</b>	<b>Nádržky na brzdovou kapalinu</b> Nádržky na brzdovou kapalinu mohou být upevněny v prostoru pro posádku. V takovém případě musí být řádně připevněné a musí být z nehořlavého materiálu nebo zakryté ochranou nepropouštějící kapaliny a plameny.	<b>Brake fluid tanks</b> The brake fluid tanks may be fixed inside the cockpit. In that case, they must be securely fastened and must be made from a fireproof material or be protected by a leak-proof and flameproof cover.
<b>11.5</b>	<b>Posilovač brzd (servo)</b> V případě vozidel vybavených posilovačem brzd musí být toto zařízení odpojené nebo nahrazeno sadou, která se montuje mezi pedál a hlavní brzdový válec. Tato sada musí být homologovaná.	<b>Power brake (Servo)</b> In the case of a car fitted with servo-assisted brakes, this device may be disconnected or replaced with a kit mounted between the brake pedal and the brake master cylinder. This kit must be homologated.
<b>11.6</b>	<b>Protiblokovací systém brzd (ABS)</b> V případě, že je systém ABS odpojen nebo odstraněn, je povolena montáž zadního mechanického rozdělovače brzd pod podmínkou, že bude homologovaná v R-GT. Tento rozdělovač může být namontován uvnitř prostoru pro posádku.  Elektronická kontrolní jednotka brzdového systému je libovolná, ale musí být plně zaměnitelná s jednotkou původní (tj. brzdový systém musí fungovat, když je jednotka nahrazena jednotkou sériovou). Senzory a ovladače na vstupu nesmí být měněny, stejně jako jejich funkce. Žádný senzor nemůže být přidán, ani pro záznam dat.	<b>Anti-lock braking system (ABS)</b> If the anti-lock braking system (ABS) is disconnected or removed, the use of a mechanical rear braking distributor is authorised on condition that it is homologated in R-GT. This proportioning device may be mounted inside the cockpit.  The electronic control unit of the braking system is free, but must be entirely interchangeable with the original unit (i.e. the braking system must work when the unit is replaced with the series unit). Sensors and actuators on the input side must remain unchanged, as must their function. No sensor may be added, even for the purpose of data recording.
<b>11.7</b>	<b>Zařízení pro řízení rozdělení brzdné síly mezi přední a zadní nápravu</b> Musí odpovídat homologačnímu listu R-GT. Může být namontované v prostoru pro posádku. Může jej nastavovat jezdec. Jezdec, sedící v normální poloze se zapnutými bezpečnostními pásy, může ovládat pouze jediný systém.	<b>Brake balance adjusting device between the front and rear axles</b> Must comply with R-GT homologation form. May be mounted in the cockpit. May be adjusted by the driver. Only one system may be actuated by the driver when seated in racing conditions.
<b>11.8</b>	<b>Brzdové třmeny</b> Musí odpovídat homologačnímu listu R-GT. Je povoleno přidat jednu pružinu do vrtání třmenů a nahradit těsnění a protiprachové kryty třmenů.	<b>Brakes callipers</b> Must comply with R-GT homologation form. It is authorised to add a spring in the bore of the callipers and to replace the seals and the dust covers of the callipers.
<b>11.8.1</b>	<b>Montážní rozpěrky</b> Musí odpovídat homologačnímu listu R-GT.	<b>Mounting spacers</b> Must comply with R-GT homologation form.
<b>11.9</b>	<b>Brzdové kotouče</b> Musí odpovídat homologačnímu listu R-GT.	<b>Brakes discs</b> Must comply with R-GT homologation form.
<b>11.10</b>	<b>Pístky brzdových kotoučů</b> Musí odpovídat homologačnímu listu R-GT.	<b>Brakes discs bells</b> Must comply with R-GT homologation form.
<b>11.11</b>	<b>Brzdové obložení</b> Brzdové obložení je libovolné, stejně jako jeho upevnění (nýtované, lepené atd.). Ochranné plechy mohou být odstraněny nebo ohnuty.	<b>Brake linings</b> Brake linings are free, as well as their means of attachment (riveted, bonded, etc.). Protection plates may be removed or bent.
<b>11.12</b>	<b>Zařízení na oškrabávání bahna</b> Lze doplnit zařízení na oškrabávání bahna z disků a/nebo kol.	<b>Device for scraping the mud</b> A device for scraping away the mud which collects on the brake discs and / or the wheels may be added.
<b>11.13</b>	<b>Ochrana brzd proti kamenům</b> Lze namontovat zařízení chránící brzdové kotouče před odletujícími kameny.	<b>Stone screens to protect the brakes</b> A device to protect the brake discs from stones may be fitted.
<b>11.14</b>	<b>Chladicí potrubí</b> Pro každou brzdu je možné použít je vzduchové potrubí o maximálním vnitřním průměru 10 cm nebo dvě vzduchová potrubí o maximálním vnitřním průměru 7 cm. Vzduchové potrubí musí být minimálně ve 2/3 své délky kruhové. Vzduchová potrubí nesmějí přesáhnout obrys vozu při pohledu shora.	<b>Brake cooling ducts</b> For each brake, it is possible to fit one air duct with an internal maximum diameter of 10 cm, or two air ducts with an internal maximum diameter of 7 cm. The air duct must be circular over at least 2/3 of its length. The air pipes must not extend beyond the perimeter of the car, as seen from above.

Pro upevnění potrubí pro přívod vzduchu pro chlazení brzd jsou povoleny pouze následující montážní body:

- původní otvory v karoserii (např. mlhová světla) mohou být použity pro přívod vzduchu pro chlazení brzd
- připojení vzduchových potrubí k původním otvorům v karoserii je libovolné, pokud tyto otvory zůstanou beze změny
- pokud vůz nemá původní otvory, do předního nárazníku je možné udělat dva (2) kruhové otvory o maximálním průměru 10 cm nebo ekvivalentním průřezu

Only the following mounting points are authorised for attaching the lines to bring the cooling air to the brakes:

- Original apertures in the bodywork (e.g. for fog lamps) may be used to bring the cooling air to the brakes
- The connection of the air ducts to the original apertures in the bodywork is free, provided that these apertures remain unchanged
- If the car does not have any original apertures, two (2) circular apertures of a maximum diameter of 10 cm, or an equivalent section, may be made in the front bumper

#### 11.15 Ruční brzda

Mechanická ruční brzda může být nahrazena hydraulickým systémem homologovaným v R-GT.

Je povoleno změnit polohu systému hydraulické ruční brzdy pod podmínkou, že zůstane na původním místě (na středovém tunelu ...).

Mechanismus blokování ruční brzdy může být odstraněno, aby bylo dosaženo okamžitého uvolnění („fly-off handbrake“).

#### Handbrake

The mechanical handbrake may be replaced with a hydraulic system homologated in R-GT.

It is authorised to modify the position of the hydraulic handbrake system, provided that it remains in the location of the production car (on the central tunnel...).

The handbrake locking mechanism may be removed in order to obtain instant unlocking (fly-off handbrake).

### ART. 12 ŘÍZENÍ

### STEERING

#### 12.1 Řízení kol

Spojení mezi řídičem a koly musí být mechanické a plynulé.

Řízení 4 kol je zakázáno.

#### Wheel steering

The link between the driver and the wheels must be mechanical and continuous.

4-wheel steering prohibited.

#### 12.2 Mechanismus řízení

Musí odpovídat homologačnímu listu R-GT.

#### Steering mechanism

Must comply with R-GT homologation form.

#### 12.3 Ojnice řízení Klouby řízení

Musí odpovídat homologačnímu listu R-GT.

#### Steering rods Steering joints

Must comply with R-GT homologation form.

#### 12.4 Páky řízení (upevněné na držáku náboje)

Musí odpovídat homologačnímu listu R-GT.

#### Steering brackets (fitted on hub carrier)

Must comply with R-GT homologation form.

#### 12.5 Sloupek řízení

Musí odpovídat homologačnímu listu R-GT.

#### Steering column

Must comply with R-GT homologation form.

#### 12.6 Držáky sloupku řízení

Musí odpovídat homologačnímu listu R-GT.

#### Steering column supports

Must comply with R-GT homologation form.

#### 12.7 Změna strany řízení

Musí odpovídat homologačnímu listu R-GT.

#### Inversion of the driving side

Must comply with R-GT homologation form.

#### 12.8 Volant

Volant je libovolný.

Systém zajištění proti krádeži může být vyřazen z činnosti.

Mechanismus pro rychlé uvolnění musí být tvořen souosou přírubou v ose volantu, označené žlutou barvou nanesenou pokovením nebo jiným trvanlivým nátěrem, a instalované na sloupku řízení za volantem.

#### Steering wheel

The steering wheel is free.

The locking system of the anti-theft steering lock may be rendered inoperative.

The quick release mechanism must consist of a flange concentric to the steering wheel axis, coloured yellow through anodization or any other durable yellow coating, and installed on the steering column behind the steering wheel.

Odblokování musí být provedeno vytažením příruby podél osy volantu. Není povinné.

The release must be operated by pulling the flange along the steering wheel axis.

#### 12.9 Posilovač řízení

Musí odpovídat homologačnímu listu R-GT.

#### Power steering

Must comply with R-GT homologation form.

#### 12.9.1 Držák čerpadla Hnací řemenice

Identické se základním vozidlem.

#### Pump support Driving pulley

Identical to the base car.

#### 12.9.2 Chlazení oleje

Musí odpovídat homologačnímu listu R-GT.

#### Oil cooling

Must comply with R-GT homologation form.

#### 12.9.3 Nádrže

Identické se základním vozidlem.

#### Tanks

Identical to the base car.

<b>12.9.4</b>	<b>Potrubí</b>	<b>Lines</b>
	Potrubí spojující čerpadlo posilovače řízení s hřebenem řízení mohou být nahrazena potrubími odpovídajícími čl. 253-3.2.	The lines linking the power steering pump to the rack may be replaced with lines conforming to Art. 253-3.2.
<b>ART. 13</b>	<b>KAROSERIE / ŠASI (KOSTRA KAROSERIE)</b>	<b>BODYWORK / CHASSIS (BODYSHELL)</b>
<b>13.1</b>	<b>Interiér</b>	<b>Interior</b>
<b>13.1.1</b>	<b><u>Přístrojová deska</u></b>	<b><u>Dashboard</u></b>
	Přístrojová deska musí zůstat původní. Středovou konzoli je možné odstranit.	The dashboard must remain original. The central console may be removed.
	Obložení pod přístrojovou deskou, které není její součástí, může být odstraněno. Je povoleno odebrat část středové konzole, která neobsahuje ani topení, ani přístroje (podle obr. 255-7).	The trim situated below the dashboard and which is not a part of it may be removed. It is permitted to remove the part of the central console which contains neither the heating nor the instruments (according to the Drawing 255-7).
<b>13.1.2</b>	<b>Spínače</b>	<b>Switches</b>
	Původní spínače mohou být nahrazeny spínači jiného designu a mohou být namontovány na jiných místech na přístrojové desce, středové konzoli nebo volantu. Každé místo, které zůstane volné, musí být zakryto.	Standard switches may be replaced by switches of different design and may be fitted at different locations on the dashboard, the centre console or the steering wheel. Any opening resulting from this must be covered.
<b>13.1.3</b>	<b>Pedály</b>	<b>Pedal box</b>
	Musí odpovídat homologačnímu listu R-GT.	Must comply with R-GT homologation form.
<b>13.1.4</b>	<b>Původní vybavení uvnitř prostoru pro posádku</b>	<b>Original equipment inside the cockpit</b>
	<u>Must be removed:</u> - sedadlo spolujezdce a zadní sedadlo(a). - - bezpečnostní pásy.	<u>Must be removed:</u> - Passenger seat and rear seat(s). - Safety belts.
	<u>Může být odstraněno:</u> - materiály a díly sloužící pro odhlučnění, dekoraci a izolaci. - původní topení pod podmínkou, že bude namontován elektrický nebo podobný systém odmlžování. - původní systém klimatizace.	<u>May be removed:</u> - Soundproofing, decorative and insulating material and parts. - Original heating apparatus provided that an electric or similar demisting system is fitted. - Original air-conditioning system.
<b>13.1.5</b>	<b>Systém klimatizace</b>	<b>Air-conditioning system</b>
	<u>Mohou být odstraněny následující prvky systému klimatizace:</u> kondenzátor a pomocný větrák, nádrž kapaliny, výparník a ventilátor výparníku, expanzní ventil a veškeré trubky, spojky, spínače, snímače a akční členy nezbytné pro fungování systému. Pouze v případě, kdy je systém pohonu úplně nezávislý na jakémkoli jiném systému, je možné odstranit kompresor klimatizace. V opačném případě musí být odstranění kompresoru klimatizace homologované v R-GT. Kompresor může být vyřazen z činnosti.	<u>The following parts of the air conditioning system may be removed:</u> Condenser and auxiliary fan, fluid tank, evaporator and fan, expansion valve, as well as all pipes, connections, contact switches, sensors and actuators necessary for the functioning of the system. Only if its drive system is completely independent of any other system it is possible to remove the air conditioning compressor. If that is not the case, the removal of the air conditioning compressor must be homologated in R-GT. The compressor may be rendered inoperative.
<b>13.1.6</b>	<b>Dodatečné vybavení povolené uvnitř prostoru pro posádku...</b>	<b>Additional equipment authorised inside the cockpit...</b>
	<u>Vybavení:</u> - bezpečnostní (viz čl. 1000) - nezbytné pro řízení - pro radiovou komunikaci (viz sportovní předpisy) Nesmí být upevněno mezi sedadly a bezpečnostní konstrukcí / obložení dveří - pro pohodlí (větrání a chlazení jezdce) - osvětlení - pro opravy (nářadí/náhradní díly: viz čl. 252 a 253) - odkládací kapsy (viz čl. 252 a 253)	<u>Equipment:</u> - safety (see Art. 1000) - necessary to drive - radio-communication (see sporting regulations) They must not be fitted between the seats and the safety cage / door panel) - comfort (ventilation and cooling of the driver) - lighting - repair (tools / spare parts: see Art. 252 and 253) - storage pockets (see Art. 252 and 253)
	Toto vybavení nesmí v žádném případě, ani nepřímo, zvýšit výkon motoru nebo mít vliv na řízení, převody, brzdy nebo stabilitu na vozovce.  Funkce všech ovládacích prvků musí zůstat takové, jak je určil výrobce. Je povoleno je upravit pro lepší ovládání či dostupnost, např. prodloužení páky ruční brzdy, přidání šlapky na pedál brzdy atd.	In no case may this equipment increase the engine power or influence the steering, transmission, brakes, or road handling, even in an indirect fashion.  All controls must retain the role laid down for them by the manufacturer. They may be adapted to facilitate their use and accessibility, for example a longer handbrake lever, an additional flange on the brake pedal, etc.



**Zvedák a pistole na kola**

Zvedák musí fungovat výhradně manuálně (ovládaný buď jezdcem nebo spolujezdcem), tj. bez pomoci systému vybaveného hydraulickým, pneumatickým nebo elektrickým zdroje energie. Pistole na kola nesmí umožnit demontovat současně více než jednu matici.

**13.1.7 Rychloměr**

Rychloměr může být nahrazen.

**13.1.8 Houkačka**

Lze vyměnit houkačku a/nebo případně přidat další, která bude k dispozici posádce. Na uzavřené trati není houkačka povinná.

**13.1.9 Izolační materiál**

Proti stávajícím přepážkám lze namontovat desky z izolačního materiálu za účelem ochrany cestujících proti ohni.

**13.1.10 Otevírání oken**

Mechanismy pro otevírání oken mohou být nahrazeny / odstraněny / upraveny.

**13.2 Šasi / karoserie****Může být odstraněno:**

Materiály a díly pro zvukovou izolaci, dekoraci a izolaci.

**13.2 Šasi / karoserie****13.2.1 Výztuhy**

Vyztužovací tyče mohou být připevněny k montážním bodům na karosérii nebo šasi nebo na nápravě, na každé straně vozidla v jeho podélné ose. Podmínkou je, že vzpěry jsou demontovatelné a jsou připevněny šrouby či čepy.

Vzdálenost mezi upevňovacím bodem zavěšení a bodem upevnění výztužné tyče nesmí být větší než 100 mm, pokud tyč není příčnou vzpěrou homologovanou s bezpečnostní konstrukcí anebo pokud tato tyč je upevněna na zavěšení McPherson nebo podobném řešení. Ve druhém případě bude maximální vzdálenost mezi upevňovacím bodem tyče a bodem horního kloubového závěsu 150 mm (viz obr. 255-2 a 255-4). Kromě těchto bodů tato výztužná tyč nesmí být upevněna jinde na skeletu či mechanických částech.

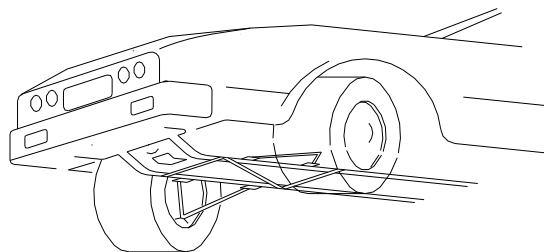
**255-2**

Je-li sériový vůz vybaven vyztužovací tyčí, je povoleno odstranit nebo nahradit sériovou tyč tyčí odpovídající výše uvedeným předpisům.

Zesilování prvků zavěšení je dovoleno, pokud zesilovací materiál kopíruje původní tvar a dotýká se ho.

**13.2.2 Držáky pro příslušenství**

Držáky pro instalaci dodatečného příslušenství mohou být připevněny nebo přivařeny ke karosérii.

**Jack and wheel gun**

The jack must be operated exclusively by hand (either by the driver, or by the co-driver), i.e. without the help of a system equipped with a hydraulic, pneumatic or electric energy source. The wheel gun must not allow the removal of more than one nut at a time.

**Speedometer**

The speedometer may be replaced.

**Horn**

The horn may be changed and/or an additional one added, within reach of the passenger. The horn is not compulsory on closed roads.

**Insulating material**

Insulating material may be added to the existing bulkheads to protect the passengers from fire.

**Window lifts**

The window lift mechanism may be replaced / removed / modified.

**Engine & luggage compartments****The following may be removed:**

Soundproofing, decorative, insulating material and parts.

**Chassis / Bodyshell****Reinforcements**

Reinforcement bars may be fitted on the suspension mounting points to the bodyshell or chassis of the same axle, on each side of the car's longitudinal axis, on condition that they are removable and are attached by means of bolts.

The distance between a suspension attachment point and an anchorage point of the bar cannot be more than 100 mm, unless the bar is a transverse strut homologated with the safety cage, or unless it is an upper bar attached to a McPherson suspension or similar. In the latter case, the maximum distance between an anchorage point of the bar and the upper articulation point is 150 mm (Drawings 255-2 and 255-4). Apart from these points, this bar must not be mounted on the bodyshell or the mechanical parts.

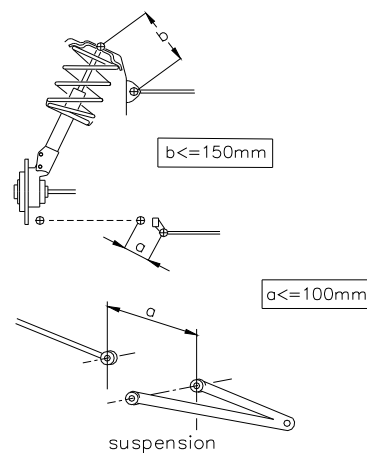
**255-4**

If the series vehicle is equipped with a reinforcement bar, it is authorised to remove or replace the series bar with a bar conforming to the prescriptions mentioned above.

Strengthening of the suspended part is authorised, provided that the material used follows the original shape and is in contact with it.

**Supports for accessories**

Supports for fixing additional accessories may be fixed or welded on the bodyshell

<b>13.2.3</b>	<b>Body pro zvedání</b>  Body pro zvedání mohou být zesíleny, může být změněna jejich poloha a lze zvýšit jejich počet. Tyto změny jsou omezeny výhradně na body pro upevnění zvedáku.	<b>Jacking points</b>  The jacking points may be strengthened, moved and increased in number. These modifications are limited exclusively to the jacking points.
<b>13.2.4</b>	<b>Upevnění pedálů a hlavních válců</b>  Musí odpovídat homologačnímu listu R-GT.	<b>Mounting of pedal box and master cylinders</b>  Must comply with R-GT homologation form.
<b>13.2.5</b>	<b>Zvuková izolace / koroze</b>  Materiál pro zvukovou izolaci nebo prevenci koroze může být odstraněn.	<b>Soundproofing / corrosion</b>  The soundproofing material or the material for the prevention of corrosion may be removed.
<b>13.2.6</b>	<b>Body pro zvedání</b>  Body pro zvedání mohou být zesíleny, může být změněna jejich poloha a lze zvýšit jejich počet. Tyto změny jsou omezeny výhradně na body pro upevnění zvedáku.	<b>Jacking points</b>  The jacking points may be strengthened, moved and increased in number. These modifications are limited exclusively to the jacking points.
<b>13.3</b>	<b>Exteriér</b>	<b>Exterior</b>
<b>13.3.1</b>	Kromě opačných ustavení v těchto předpisech musí být materiál všech dílů karoserie identický se základním vozem (viz článek 2).  Upevnění předního a zadního nárazníku nemůže být měněno. Je povoleno přidat dodatečná upevnění (navíc k upevněním původním, která musí zůstat zachována) pro upevnění dílů karoserie (nárazník, rozšíření blatníku...) Dveře musí pocházet ze sériové základní verze (Cupové verze nejsou povoleny).	Unless otherwise indicated in the present regulations, the material of all the elements of the bodywork must be identical to that of the base car (see Art. 2).  The mountings of the front and rear bumpers cannot be modified. Additional mountings are authorised (in addition to the original mountings which must be retained) for attaching bodywork parts (bumper, fender extensions, etc.). The doors must be those of the series base car (those of the Manufacturer's Cup version are not authorised).
<b>13.3.2</b>	<b>Přední a zadní nárazníky</b>  Musí odpovídat homologačnímu listu R-GT.	<b>Front and rear bumpers</b>  Must comply with R-GT homologation form.
<b>13.3.3</b>	<b>Čelní sklo</b>  Identický se základním vozem nebo odpovídající homologačnímu listu R-GT.	<b>Front Windscreen</b>  Identical to the base car or in compliance with the R-GT homologation form
<b>13.3.4</b>	<b>Stěrače, motorek a mechanismus stěračů</b>  Je povinný jeden funkční stěrač. Není povolena žádná dodatečná funkce. Je povolena výměna stíracích lišt předního stěrače.	<b>Wipers, motor and mechanism</b>  One windscreen wiper in working order is compulsory. No additional function is permitted. The changing of the front windscreen wiper blades is authorised.
<b>13.3.5</b>	<b>Zadní okno, boční zadní okna, zadní okenní panel</b>  V případě, že je zadní okno demontovatelné pro přístup k rezervnímu kolu, musí být upevněno ve 4 bodech pomocí kovových šroubů nebo kolíků.  Zadní okenní panel a zadní boční okna mohou být nahrazena okny z polykarbonátu. Minimální tloušťka těchto oken je 4 mm.	<b>Rear window, Rear side windows, Quarter panel windows</b>  If the rear window is removable to allow access to the spare wheel, it must be attached at 4 points by means of metal screws or pins.  The rear window and rear side windows may be replaced by polycarbonate glazing. The minimum thickness of these windows is 4 mm.
<b>13.3.6</b>	<b>Zadní okno: stěrače, motorek a mechanismus stěrače</b>  Mechanismus zadního stěrače může být odstraněn. Je povolena změna stěračů zadního okna.	<b>Rear window: wipers, motor and mechanism</b>  The rear windscreen wiper mechanism may be removed. The changing of the rear windscreen wiper blades is authorised.
<b>13.3.7</b>	<b>Nádržka ostřikovačů</b>  Kapacita nádržky ostřikovačů je libovolná, nádržka může být přemístěna do prostoru pro posádku podle čl. 252-7.3, do zavazadlového prostoru nebo do motorového prostoru. Čerpadla, potrubí a tryska jsou libovolné.	<b>Windscreen washer tank</b>  The capacity of the windscreen washer tank is free, and the tank may be installed in the cockpit according to Art. 252-7.3, the luggage compartment or the engine bay. The pumps, lines and nozzles are free.
<b>13.3.8</b>	<b>Otevírací střecha</b>  Musí odpovídat homologačnímu listu R-GT.	<b>Roof vent(s)</b>  Must comply with R-GT homologation form.
<b>13.3.9</b>	<b>Výhled vzad – zpětná zrcátka</b>  Jsou povinná 2 vnější zpětná zrcátka. Viz čl. 253-9.	<b>Rear view - Mirrors</b>  2 external rear view mirrors are compulsory. See Art. 253-9.
<b>13.3.10</b>	<b>Ochrana spodku podběhů kol</b>  Ochranné díly z plastu připevněné pod karosérií (ovívané proudy vzduchu) mohou být odstraněny.	<b>Inner wheel arch protections</b>  Plastic protection parts fitted under the body (licked by the air flow) may be removed.

	Zvukově izolační díly z plastu mohou být odstraněny z vnitřku podběhů kol. Tyto plastové prvky mohou být nahrazeny díly z hliníku nebo plastu stejného tvaru.	Plastic soundproofing parts may be removed from the wheel openings. These plastic elements may be changed for aluminium or plastic elements of the same shape.
<b>13.3.11</b>	<b>Dveře</b>  Systémy centralizovaného zamykání dveří mohou být vyřazeny z provozu nebo odstraněny. Musí být možné otevřít všechny dveře zvenčí (původní rukojeti) a přední dveře zevnitř. Ovladače pro otevření zadních dveří zevnitř mohou být odstraněny. Je povoleno odstranit zvukově izolační materiál, obložení a boční ochranné tyče dveří. Ozdobné lišty mohou být odstraněny.	<b>Doors</b>  The centralised door locking systems may be rendered inoperative or may be removed. It must be possible to open all doors from outside (original handles) and the front doors from the inside. Controls for opening the rear doors from the inside may be removed. The removal of door soundproofing material, trims and side protection bars is allowed. The decorative strips may be removed.
<b>13.3.12</b>	<b>Dveře / vnitřní strana</b>  Musí odpovídat homologačnímu listu R-GT.	<b>Doors / Inner skin</b>  Must comply with R-GT homologation form.
<b>13.3.13</b>	<b>Dveře / vnitřní panely obložení</b> <b>Pěna chránící před bočním nárazem</b>  Musí odpovídat homologačnímu listu R-GT.	<b>Doors / Inner trim panels</b> <b>Foam to protect against lateral collisions</b>  Must comply with R-GT homologation form.
<b>13.3.14</b>	<b>Ochrany</b>  Lze namontovat kryty světlometů, které nemají jiný účel než chránit sklo světlometu, ale nemají žádný vliv na aerodynamiku vozu.  Montáž ochrany podvozku je povolena pouze pro rally za podmínky, že se jedná o účinnou ochranu, která respektuje světlost, je demontovatelná a koncipovaná výlučně na ochranu následujících prvků: motor, chladič, zavěšení, převodovka, nádrž, převody, řízení, výfuk, lahve hasičského systému.  Pouze před osou předních kol mohou tyto dolní ochrany zakrývat celou šířku dolní části předního nárazníku.  <b>Ochrana komponentů zavěšení:</b> Ochranné prvky mohou být instalovány, ale musí: • být upevněny na karoserii a/nebo na komponentech zavěšení, • být v souladu s článkem 252-2.1.	<b>Protections</b>  Protective headlight covers may be fitted, provided that their only function is to cover the glass and that they have no influence on the car's aerodynamics.  The fitting of underbody protections is authorised in rallies only, provided that these really are protections which respect the ground clearance, which are removable and which are designed exclusively and specifically in order to protect the following parts: engine, radiator, suspension, gearbox, tank, transmission, steering, exhaust, extinguisher bottles.  Underbody protections may extend the whole width of the underside part of the front bumper only in front of the front wheel axis.  <b>Protection for suspension elements:</b> Protections may be installed but they must: • be installed on the bodyshell and/or on the suspension elements • be in compliance with Article 252-2.1
<b>ART. 14</b>	<b>BEZPEČNOST</b>	<b>SAFETY</b>
<b>14.1</b>	<b>Bezpečnostní konstrukce</b>  Konstrukce každého vozu musí být homologovaná FIA v souladu s homologačními předpisy pro bezpečnostní konstrukci (pro vozy rally).	<b>Safety cage</b>  The safety cage of any car must be homologated by the FIA in conformity with the homologation regulations for safety cages (for rally cars).
<b>14.2</b>	<b>Sedadla</b>  Sedadla musí odpovídat čl. 253-16.  <u>Poloha sedadla jezdce a spolujezdce</u>  Je povoleno posunout přední sedadla, ale nikoli za svislou rovinu, definovanou přední hranou původního zadního sedadla.  <b>Hranice, vztahující se k přednímu sedadlu, je tvořena nejpřednější částí vnitřního povrchu sedadla na úrovni průchodu bezpečnostních pásů.</b>	<b>Seats</b>  Seats must comply with Art. 253-16.  <u>Driver's seat and codriver's seat position</u>  The front seats may be moved backwards, but not beyond the vertical plane defined by the front edge of the original rear seat.  <b>The limit relating to the front seat is formed by the frontmost part of the internal surface of the seat at the level of the passage of the safety harnesses.</b>
<b>14.3</b>	<b>Držáky a ukotvení sedadel</b>  Musí odpovídat homologačnímu listu R-GT.	<b>Seat supports and anchorages</b>  Must comply with R-GT homologation form.
<b>14.4</b>	<b>Upevňovací body bezpečnostních pásů</b>  Musí odpovídat homologačnímu listu R-GT.	<b>Safety harness attachment points</b>  Must comply with R-GT homologation form.

ZMĚNY PLATNÉ OD 01.01.2026

MODIFICATIONS APPLICABLE ON 01.01.2026

.....

.....

ZMĚNY PLATNÉ OD 01.01.2027

MODIFICATIONS APPLICABLE ON 01.01.2027

.....

.....