



TI 05 -2021 – určeno pro ZAV



ZMĚNY V TECHNICKÝCH PŘEDPÍSECH DISCIPLÍN AS AČR PRO ROK 2021

## KAPITOLA **G** – ZÁVODY AUTOMOBILU DO VRCHU (ZAV)

- **Změny ve sportovních pravidlech:**

změny je nutné nastudovat v Ročence AS AČR 2021 v kap. G



- **Technické změny:**

**1.** rozdělení do skupin bude i v České Trofeji (kromě MČR) provedeno dle performance factoru FIA (Pf). Každý soutěžící je povinen si vypočítat velikost Pf, zaregistrovat se na příslušné webové stránce FIA, získat ID kód a vytisknout pro potřeby zařazení, formální a technické přejímky tzv. Technickou kartu Pf.

**2.** zrušení skupiny E2SH-CZ (viz NTP Nár. tech. předpis)

**3.** nové rozdělení do objemových tříd ve sk. E2-F (viz NTP)





ZMĚNY V TECHNICKÝCH PŘEDPÍSECH DISCIPLÍN AS AČR PRO ROK 2021

## KAPITOLA **G** – ZÁVODY AUTOMOBILU DO VRCHU (ZAV)

**PERFORMANCE FACTOR !!!** [performancefactor.fia.com/home](http://performancefactor.fia.com/home)  
nebo [www.fiaperformancefactor.com](http://www.fiaperformancefactor.com)

• Instruktaž na [www.fia.com-SPORT-COMPETITIONS-HILLCLIMB-PF](http://www.fia.com-SPORT-COMPETITIONS-HILLCLIMB-PF)

• **Pf – nový výpočet, nové parametry pro KAT I !!!!**

• Související předpisy pro KAT I - viz Př. č. 6 a Př. č. 7 FIA +  
návod pro instalaci připojení pro dataloggeru v KAT I (viz další strana)

• Povinný restriktor pro turbomotory v KAT II – viz Př. č. 8 ( $\varnothing$  42,25 mm)

Příslušné technické a sportovní přílohy (č. 6,7,8 a datalogger viz na:

<https://www.fia.com/regulation/category/738>

resp. na: [fia.com-REGULATIONS-HILLCLIMB-FEHCC-](http://fia.com-REGULATIONS-HILLCLIMB-FEHCC-)

**Technical Regulations** resp. **Sporting Regulations**

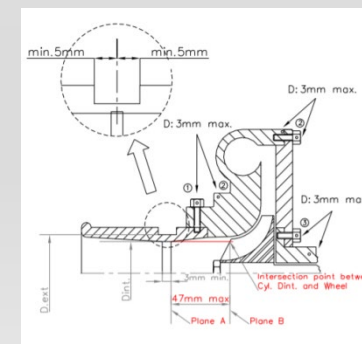



FEDERATION  
INTERNATIONALE  
DEL'AUTOMOBILE  
WWW.FIA.COM

Technické pokyny k zařzení pro záznam otáček motoru

RPM Data Logger Technical Instructions

- DEUTSCHDTM06-4S

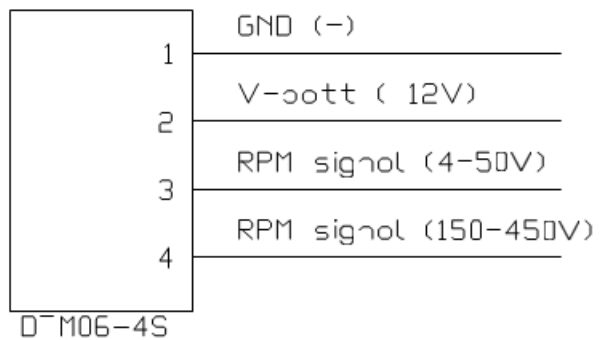

- DEUTSCHDTM06-4S

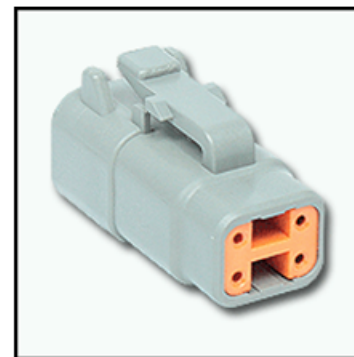

CAR: DTM06-4S

LOGGER: DTM04-4P

**Podrobný popis řeší TI 06 - 2021**

