

## SYSTEM HODNOCENÍ PENALIZACÍ

**0 sekund**

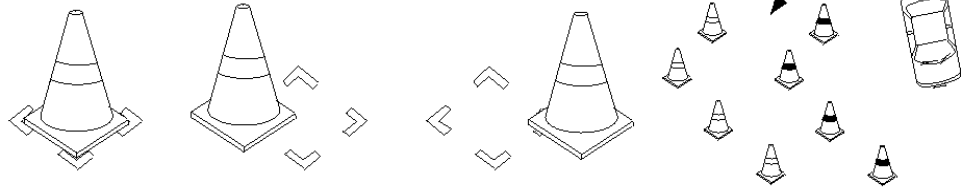

**2 sekundy**

Při posunutí (odhození) kuželu kteroukoliv částí vozidla, tzn. posunutí tak, že žádná část kuželu nebude v omalované spodní části kuželu nebo převrácení kuželu, bude potrestán **2 sekundami** za každý kužel.

0 sekund

0 sekund

0 sekund

0 sekund

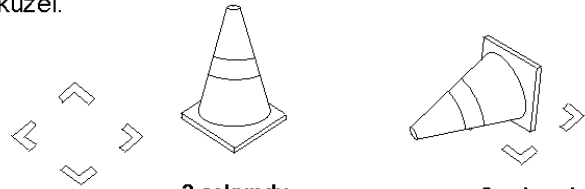

**20 sekund**

Neprojetí brankou znamená: projetí mimo branku s kužely, takže kužely vyznačující branku se nedostanou ze svých omalovaných základů.

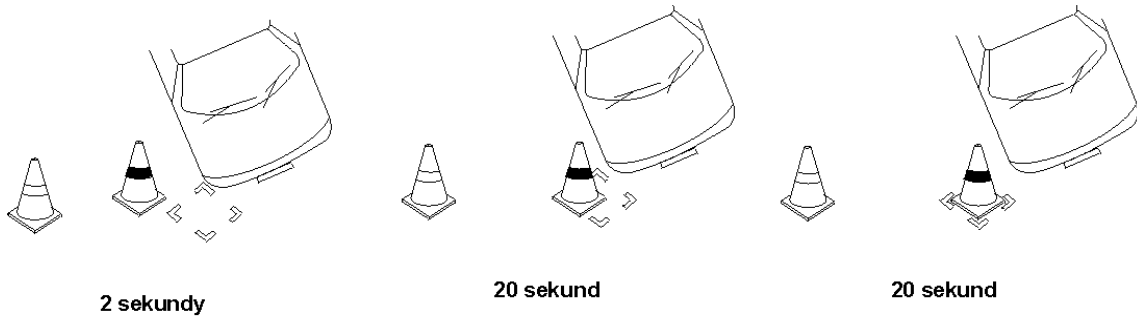

Špatné projetí brankou  
(vlevo modrý kužel, vpravo kužel bílý)

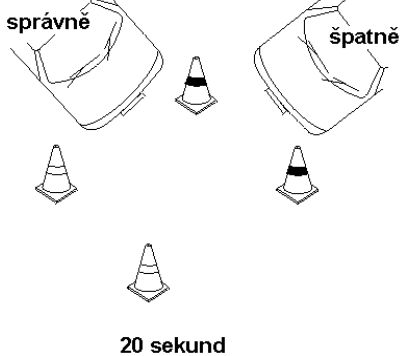

20 sekund

Při vynechání branek,  
které jsou blízko u sebe

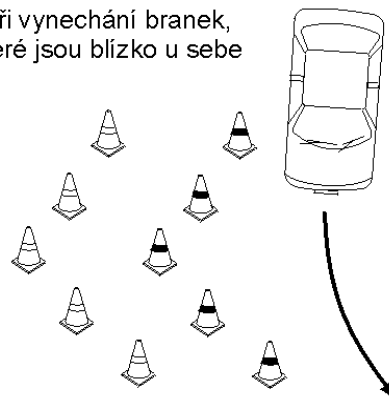

20 sekund